

4.1. CHARTRES : LE SITE FULBERT

Chloée Leparmentier

LE SITE

La fouille du site de la rue Fulbert à Chartres s'est déroulée en 1981 et 1986. Il s'agissait d'une « fouille de sauvetage ». L'autorisation pour ces fouilles fut attribuée à Dominique Joly durant les cinq premières campagnes, elle lui fut retirée en 1985 puis donnée à nouveau en 1986. Ce site est, au Moyen Âge, au cœur du noyau urbain, intégré au cloître canonial à 50 m de la cathédrale Notre Dame, à 100 m du château comtal et en face de l'Hôtel Dieu. Par son emplacement, il était un lieu intéressant à fouiller.

L'étude de la céramique a été réalisée en 2016 et en 2017 dans le cadre d'un mémoire de Master sous la direction de Philippe Husi. Au total 18 685 fragments de poterie ont été mis au jour, dont 7 010 sont redéposés, pour un minimum de 564 récipients, en nombre minimum d'individus, et 436 formes en nombre typologique d'individus. Du 11e s. jusqu'à la fin du 15e s., trois ensembles ont été identifiés. Enfin un dernier ensemble daté du début du 17e s. jusqu'au 20e s. est très perturbé et n'est donc pas présenté ici.

- *ENSEMBLE 175.01*

Le premier ensemble est daté du début du 11e s. à la fin du 12e s. Il s'agit de niveaux domestiques, associés à deux bâtiments à pans de bois, identifiés comme bâtiment de stockage (Massat, Randoin et Sellès 1996 : 51-52). Cet ensemble est composé de 8 753 tessons dont 3 299 sont hors contexte.

Plusieurs groupes techniques sont en usage. On observe des productions fines de couleur rouge, rosée blanche ou grise (ct5b, ct6a, ct1k, ct6c). D'autres de couleur rosée où blanche sont recouvertes d'une glaçure verte (ct2a et ct11h). Enfin trois productions sont peintes, soit fine blanche ou beige, ou grossière de couleur beige (ct1e, ct6n et ct8ay).

Cet ensemble est composé uniquement de formes fermées, mis à part un couvercle et un réservoir de lampe (couvercle 2-1 et lampe). Les pots ont une forme ovoïde sans système de préhension (pot 2) et se déclinent en trois variantes. Les premiers sont de types « proto-bandeau » avec une lèvre qui se situe morphologiquement entre la lèvre en gouttière et la lèvre en bandeau (pot 2-29). Les deuxièmes sont des formes avec une lèvre en bandeau, celui-ci est d'abord court et épais puis au fil du temps il s'affine et s'allonge (pot 2-2). Enfin la dernière variante de ces pots est représentée par des pots avec un bandeau fin qui se dégage peu du col (pot 2-3). Cette évolution dans la taille du bandeau se perçoit sur de nombreux sites. Les bandeaux courts semblent attestés au milieu du 11e s., comme ceux qui ont été retrouvés à Buillon ou à Sonchamps (Lefèvre 2009 : 222-234), puis ils s'amincissent à partir de la seconde moitié du 12e s. et ne deviennent plus saillants au début du 13e s., comme ceux retrouvés à Etampes (Dufour, Claude et Dhénin 1997 : 183-186). On remarque aussi dans cet ensemble des pichets avec un long col, une lèvre arrondie, un bec pincé et une anse plate (pichet 3-1). Ce type de pichet se retrouve à Dourdan dès la seconde moitié du 12e s (Claude 2009 : 240). Enfin une dernière forme est présente, des cruches. Elles ont un col court, une panse globulaire et deux anses latérales (cruche 1-1). Elles sont aussi munies d'un système de verseur : un bec tubulaire.

• *ENSEMBLE 175.02*

Le deuxième ensemble est daté du début du 13^e s. à la fin du 14^e s. Il s'agit de niveaux domestiques associés à deux puits et à plusieurs fosses. Cet ensemble est composé de 4 165 tessons dont 1 685 sont hors contexte.

Peu de productions sont en usage à cette période. Elles sont toutes fines de couleur rouge ou rosée (ct5b et ct6a) et certaines peuvent être recouvertes d'une glaçure jaune ou verte (ct7aa et ct7k). La production de couleur rouge est la plus utilisée dans cet ensemble, c'était aussi le cas dans l'ensemble 175.01. Elle est similaire à celle qui provient des ateliers de Dourdan où elle est datée de la seconde moitié du 12^e s. à la fin du 14^e s (Claude 2009). Enfin pour trois productions, il pourrait s'agir du début de leur apparition : une pâte blanche fine pouvant être recouverte de glaçure ainsi que des grès du Donfrontais (ct8f, ct2f et 19c).

Dans cet ensemble l'éventail des formes reste restreint. Seuls des pots et des pichets ont été identifiés. La majorité des pots ont la même forme que les précédents, ils ont une lèvre en bandeau plus ou moins long et fin (pot 2-2 et pot 2-3). Cependant une forme de pot est nouvelle, ovoïde avec une lèvre de profil concave (pot 11-1). Elle apparaît à Tours au 14^e s (Husi 2003b : 23). De nombreux pichets sont présents ici, il y a notamment ceux qui étaient déjà là dans l'ensemble 175.01, avec un long col et une lèvre arrondies (pot 3-1). Cependant ils ne sont plus les seuls. On retrouve aussi des pichets avec de fortes marques de tournage au niveau du col, et une anse ronde qui s'y rattache (pichet 8-1). Ce type de forme est datable du milieu du 13^e s. au milieu du 14^e s. à Tours (Husi 2003b : 24).

• *ENSEMBLE 175.03*

Enfin, le dernier ensemble est daté du début du 15^e s. à la fin du 16^e s. Il s'agit de niveaux domestiques associés à un puits et à plusieurs fosses dépotoirs. Cet ensemble est composé de 2 848 tessons dont 530 sont hors contexte.

Les productions en usage sont différentes de celles rencontrées auparavant. Ce sont majoritairement des pâtes de couleurs claires. Elles sont fines de couleur blanche, parfois encore rouge (ct8f, ct1c et ct5b) et peuvent être recouvertes de glaçure verte (ct7b, ct2f et ct11d). Une autre, fine et blanche est recouverte de peinture (ct1n). Enfin les dernières productions sont des importations, des grès provenant du Beauvaisis ou du Domfrontais (21d et 19c).

Les formes sont plus diversifiées qu'auparavant. Les pots sont désormais munis d'anses, presque toujours plates. La première forme a une lèvre à inflexion concave (pot 11-1). La deuxième possède une petite lèvre de forme triangulaire, ainsi qu'un col cintré (pot 13-1). On en retrouve certains avec un court bandeau, dont l'extrémité supérieure de la lèvre est inclinée vers l'intérieur (pot 4-2). Enfin des pots à beurre provenant du Domfrontais ont aussi été rencontrés (pot 1-1). Cette forme est présente en Touraine dès le 14^e s (Husi 2003a : 89). Des formes ouvertes ont aussi été rencontrées sous forme de coupes réalisées en grès du Beauvaisis. Il s'agit, soit de coupes carénées (coupe 4) soit d'une forme de coupe similaire à la précédente mais sans carène (coupe 2-1). Ce type se rencontre durant la seconde moitié du 15^e s. et le 16^e s (Ravoire 2008b : 391).

CONCLUSION

Cette étude constitue une première étude sur la céramique médiévale chartraine. Parmi les productions observées, les pâtes rouges se distinguent nettement du reste du corpus représentant 59 % en NR de celui-ci, toutes périodes confondues. Il est cependant toujours difficile de savoir s'il s'agit d'une production importée des ateliers de Dourdan ou s'il s'agit d'une production locale. Peu de décors ont été rencontrés. C'est le cas majoritairement pour quelques décors à la molette, dans des productions exclusivement glaçurées. Elles varient peu. Les motifs sont des losanges seuls, ou des points imbriqués, ou bien encore de simples traits obliques. Ils ne sont réalisés que très rarement à même la panse, et surtout sur un cordon. Enfin quelques décors à la peinture sont remarquables. Ceux-ci sont souvent appliqués sur les lèvres ou sur la panse de façon instinctive.

Le mobilier est majoritairement composé de formes dédiées à la préparation de la cuisine, à part pour la période 2, composée en majorité de pichets dédiés au service de table. Cette fonction culinaire est notamment attestée par des traces de feu situé sur la face externe des récipients. Toutefois, l'identification du site n'est pas être permise, il est seulement possible de dire qu'il s'agit d'un contexte domestique.

- *PLANCHES DE DESSIN PAR ENSEMBLE*
-

Pot 2-2 Ensemble 175.01

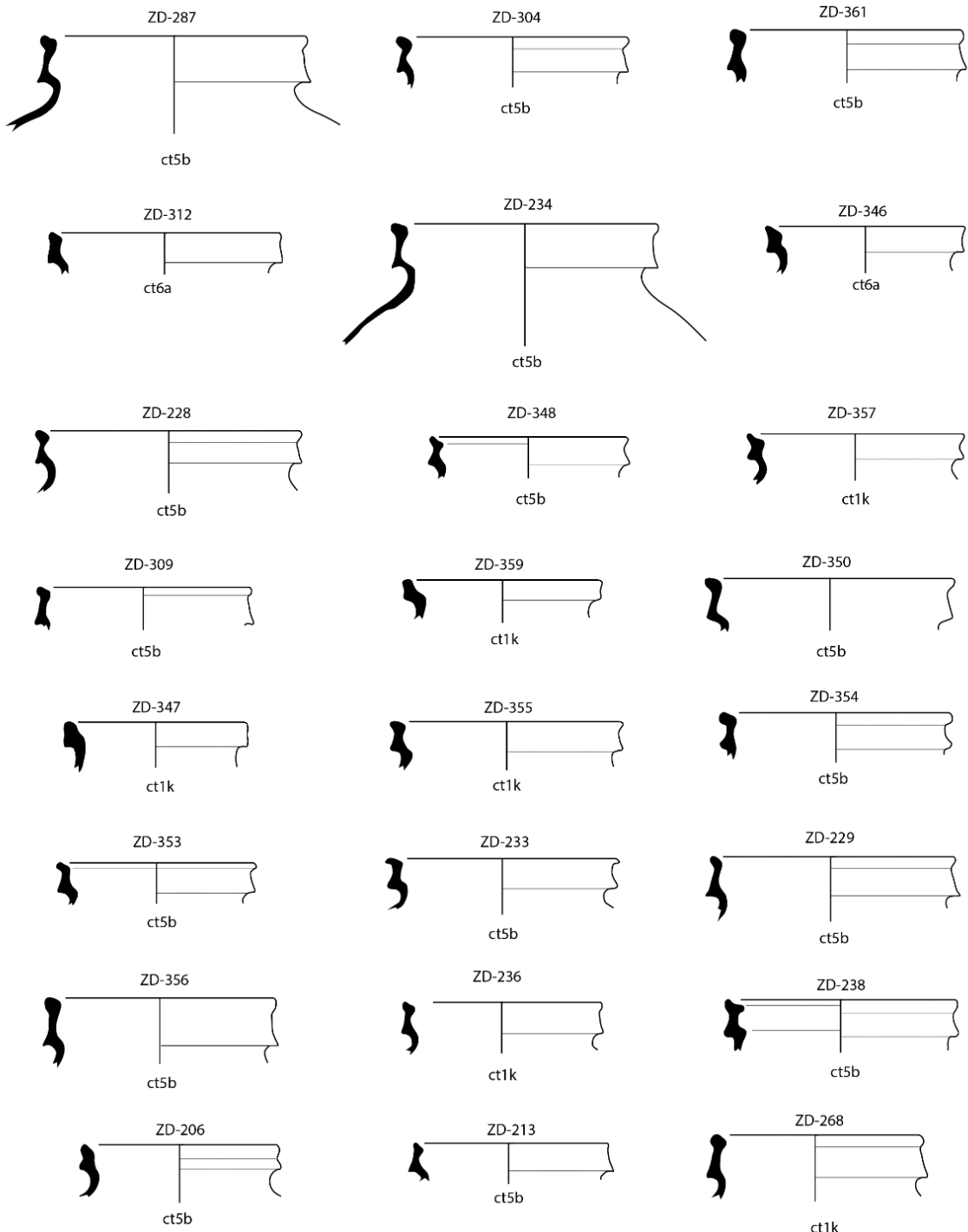

Dessin, DAO : C. Leparmentier

Pot 2-2

Ensemble 175.01

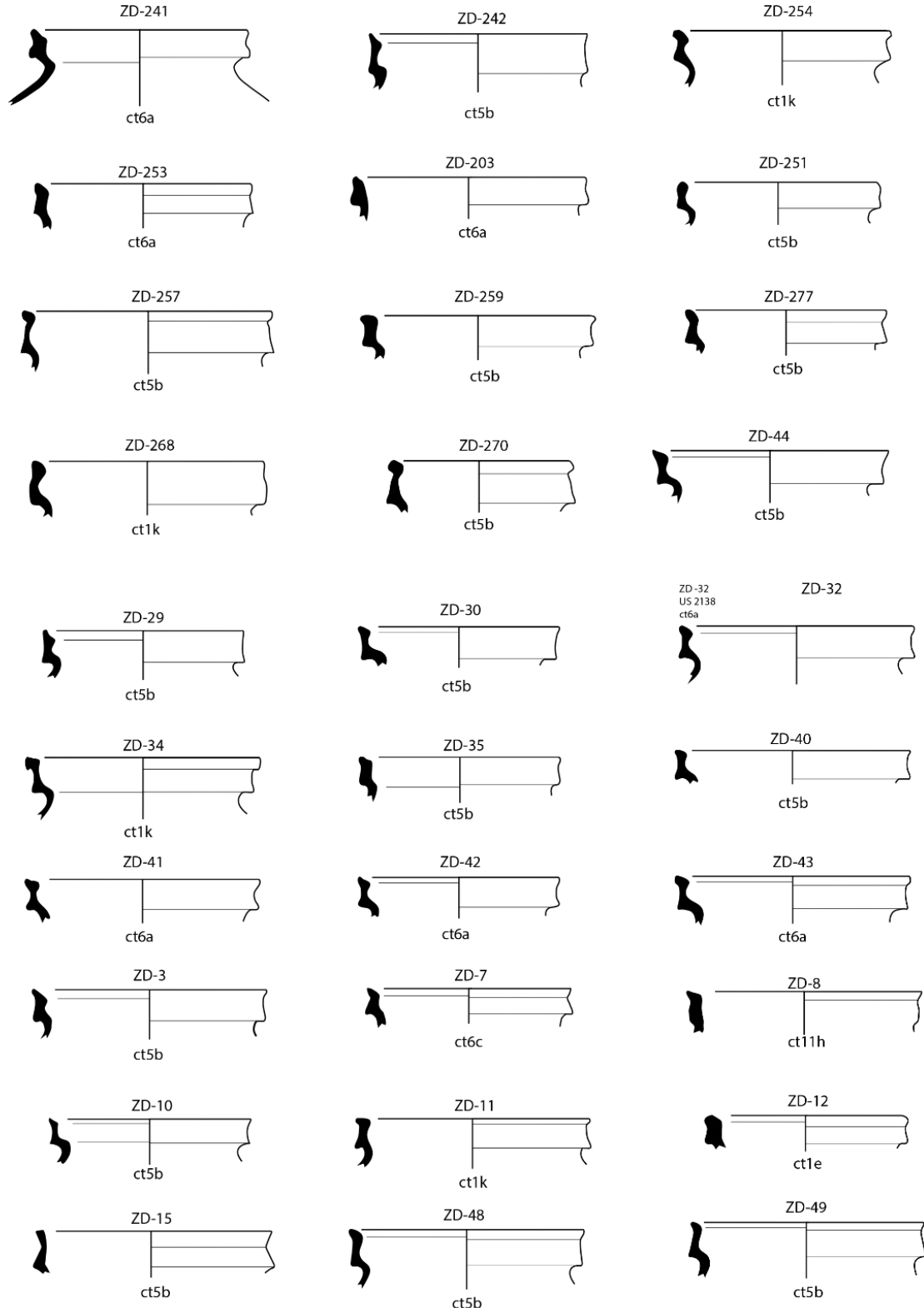

0 5 15 cm

Dessin, DAO : C. Leparmentier

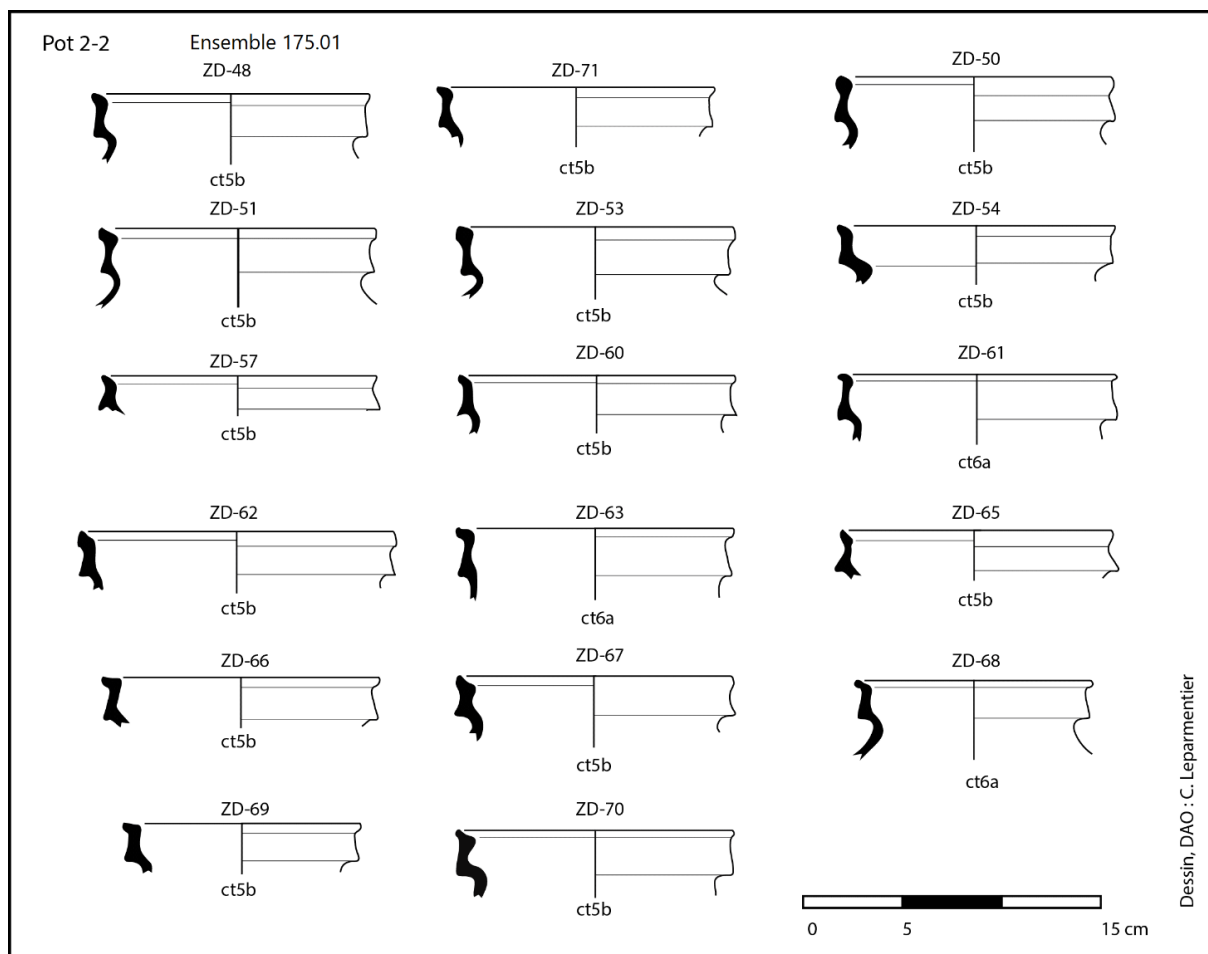

Pot 2-2

Ensemble 175.01

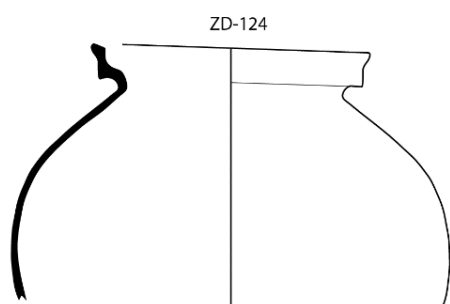

ZD-124

ct5b

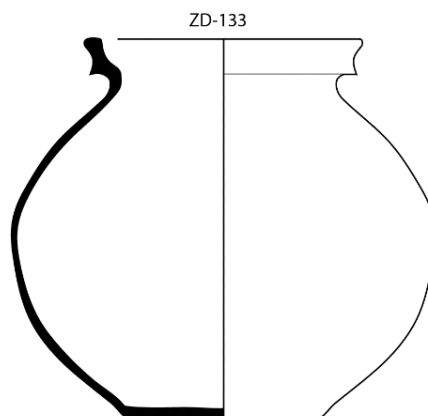

ZD-133

ct5b

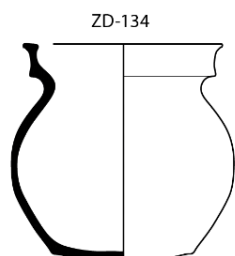

ZD-134

ct5b

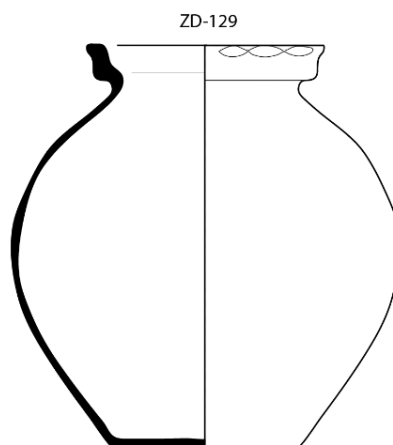

ZD-129

ct5b

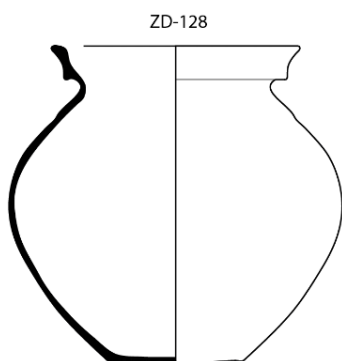

ZD-128

ct5b

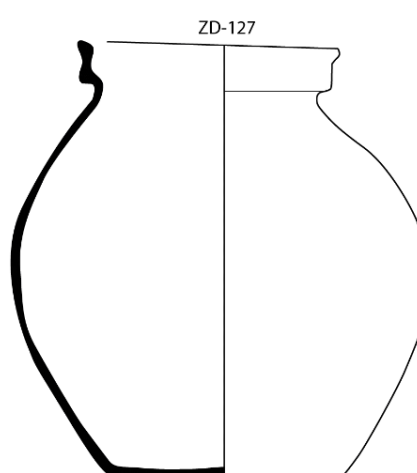

ZD-127

ct5b



0

5

15 cm

Pot 2-29

Ensemble 175.01

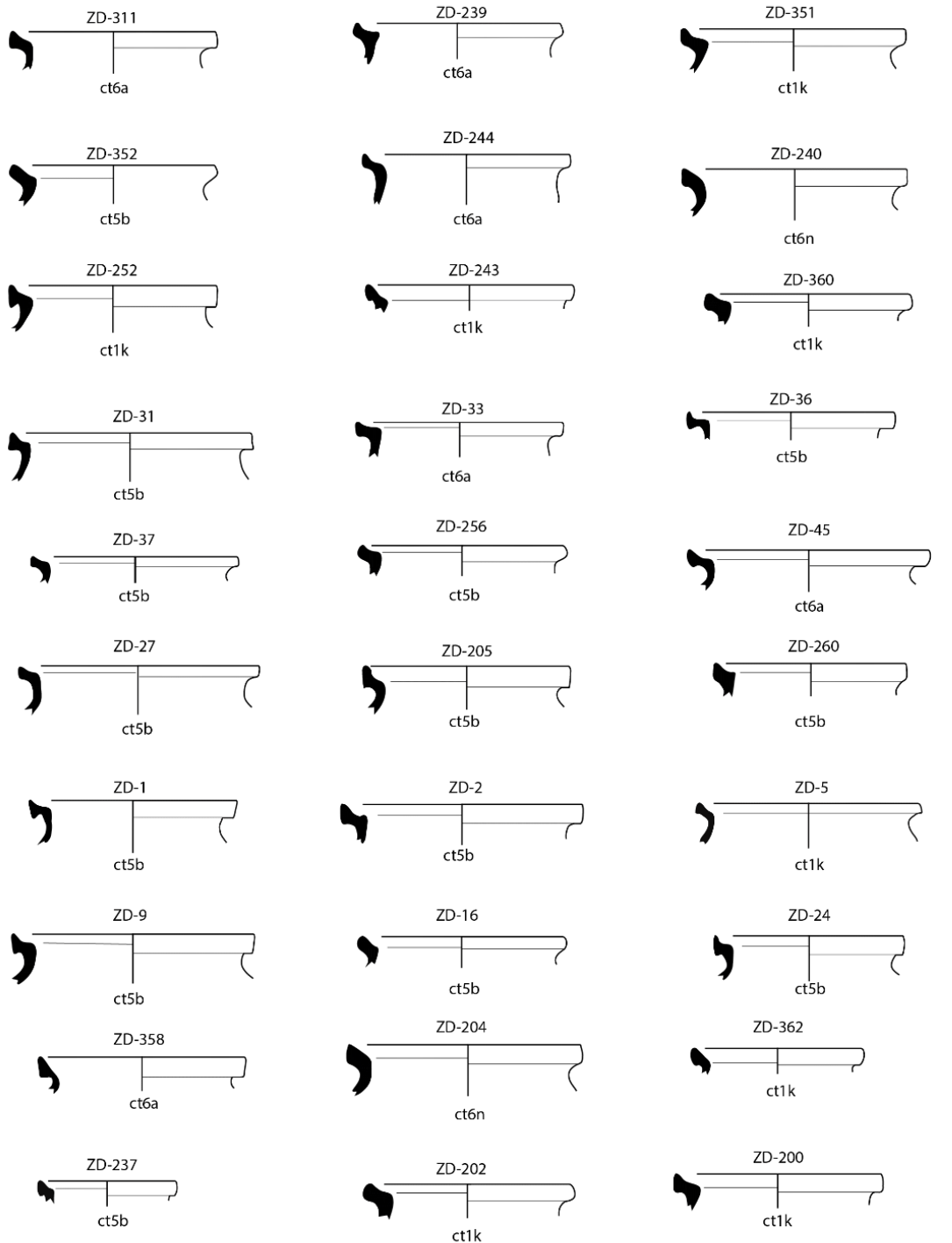

Dessin, DAO : C. Leparmentier

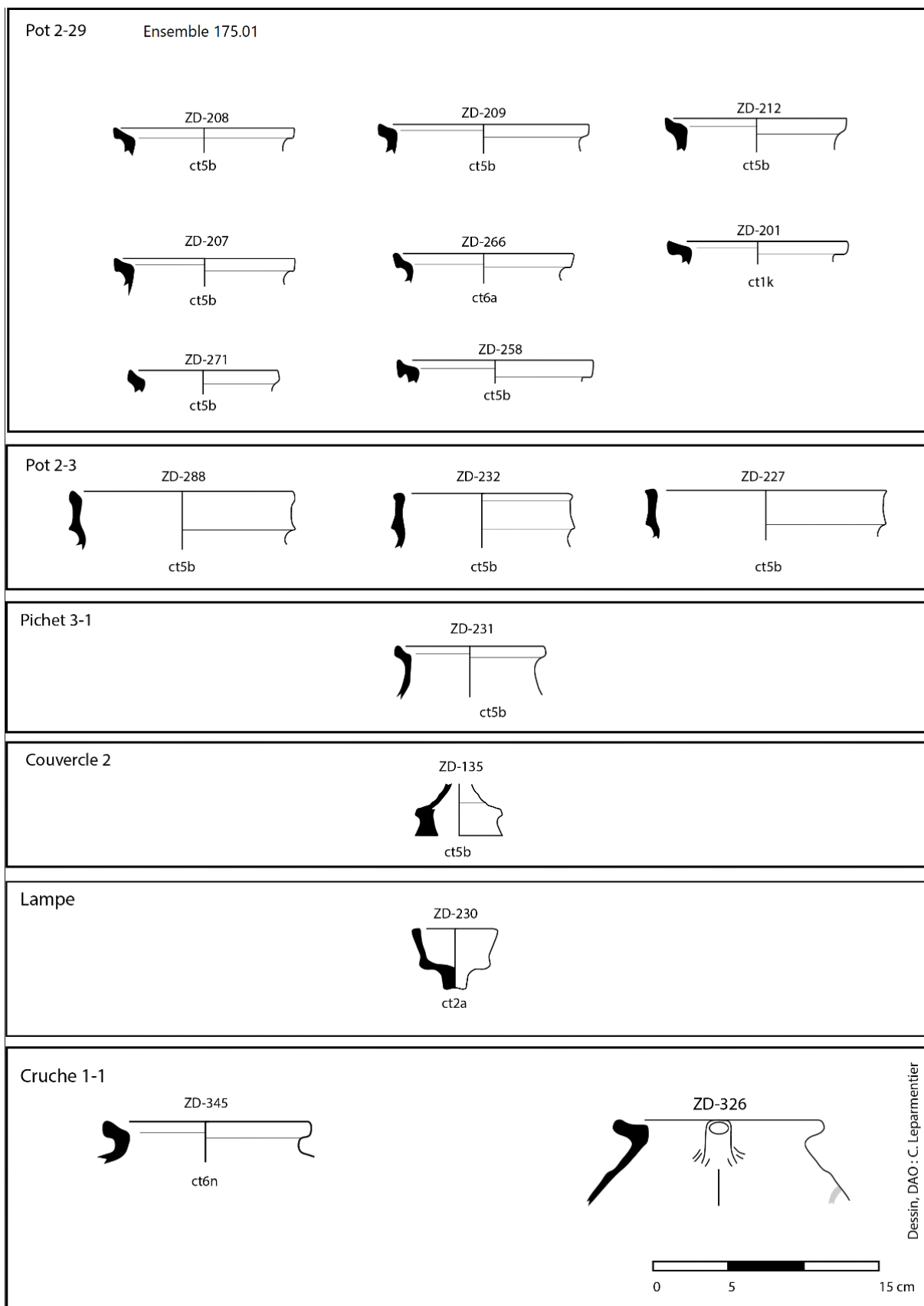

Cruche 1-1

Ensemble 175.01

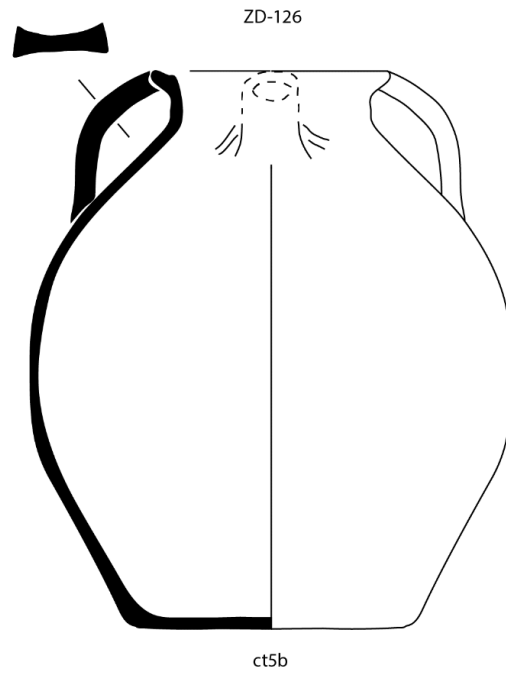

Dessin, DAO : C. Leparmentier

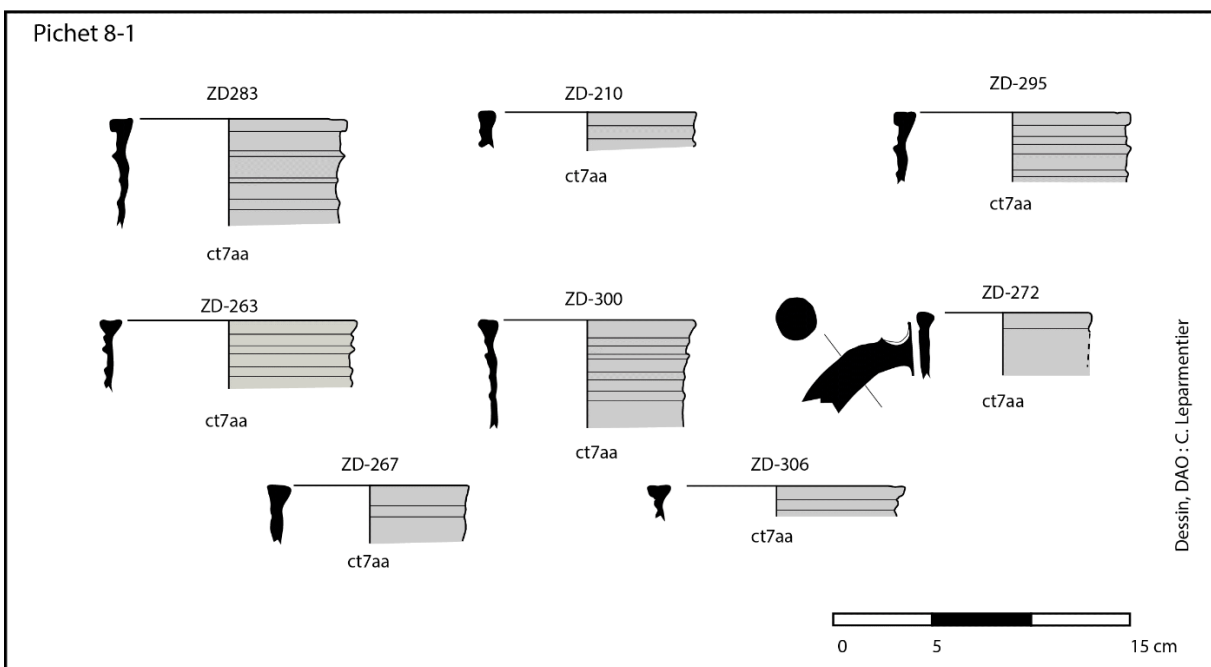
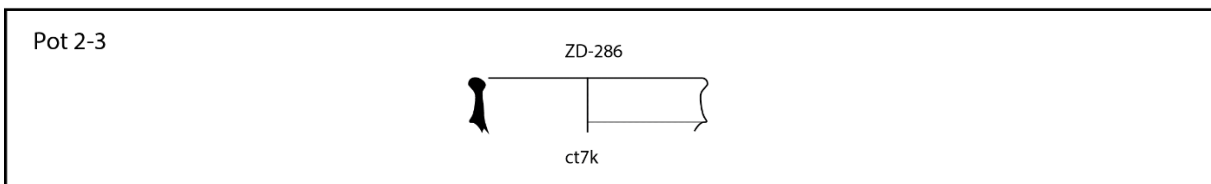
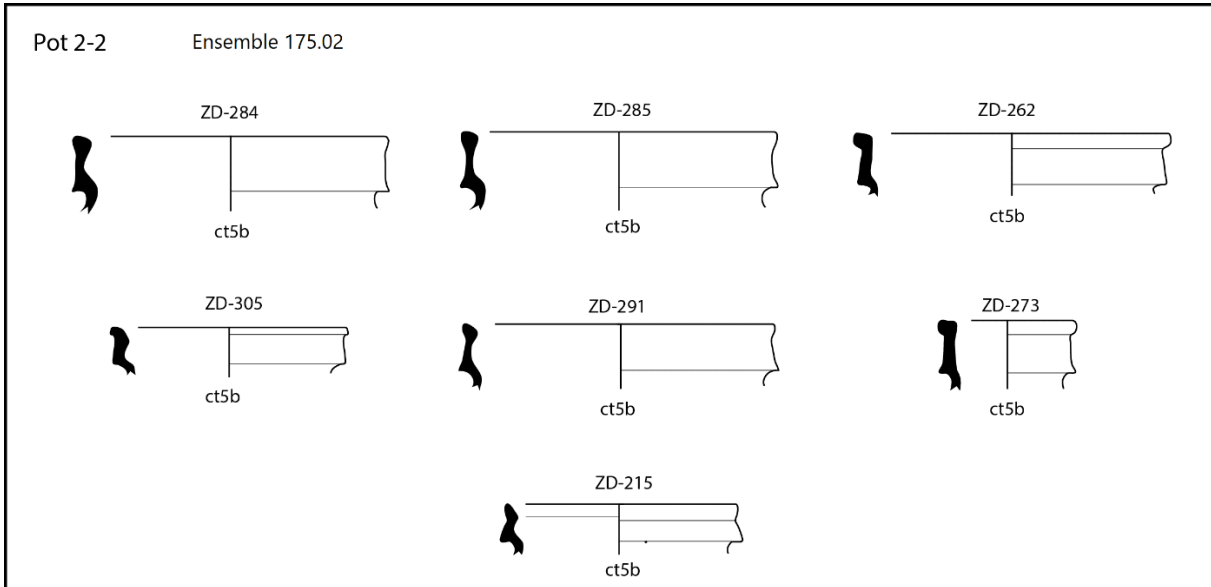

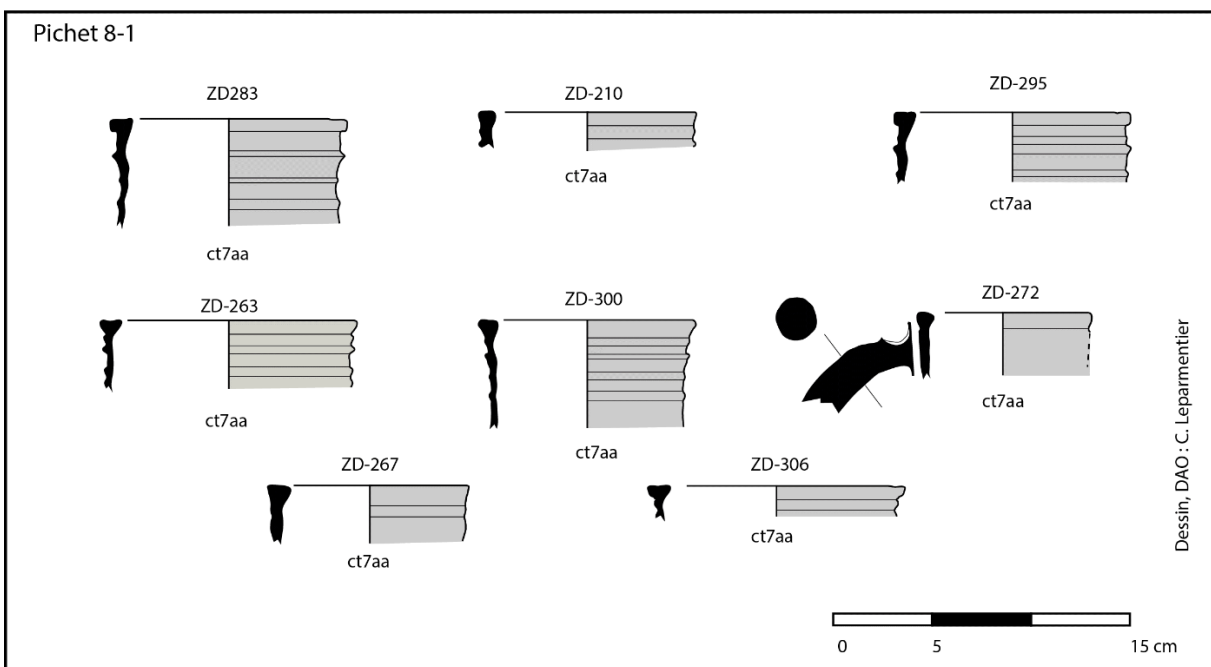
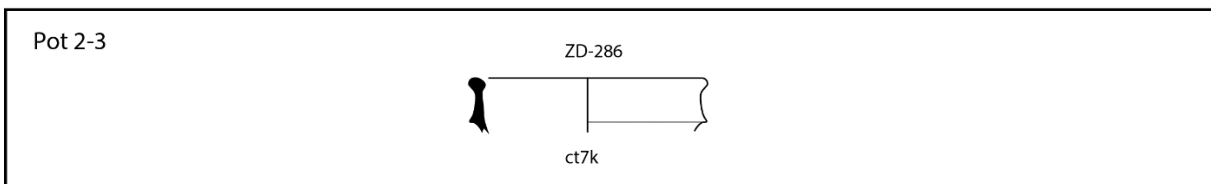
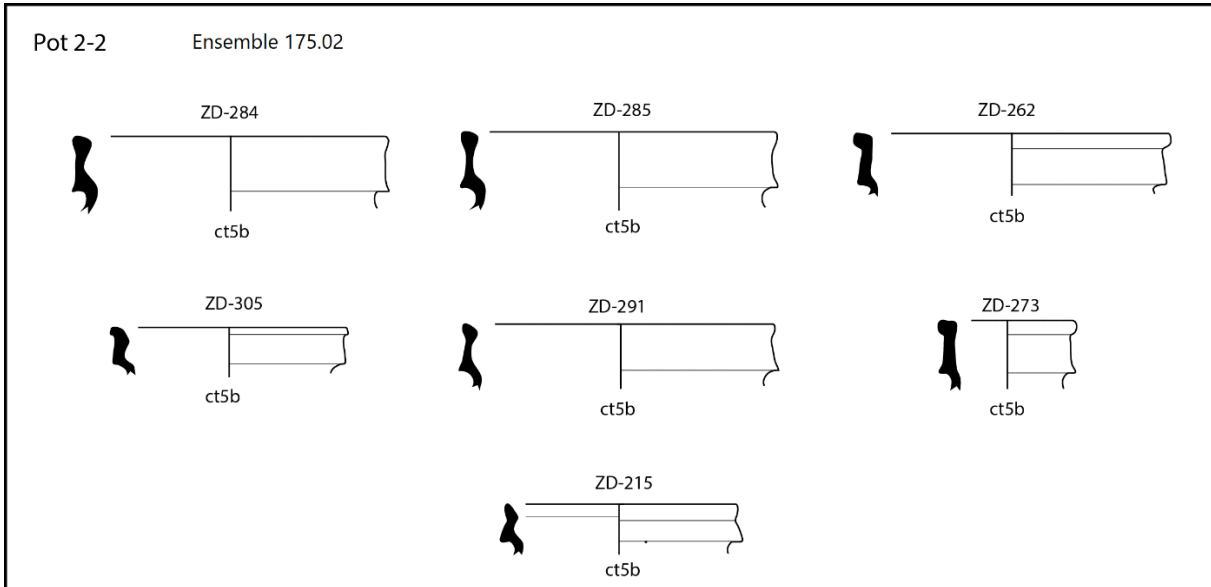

Pichet 3-1 Ensemble 175.02

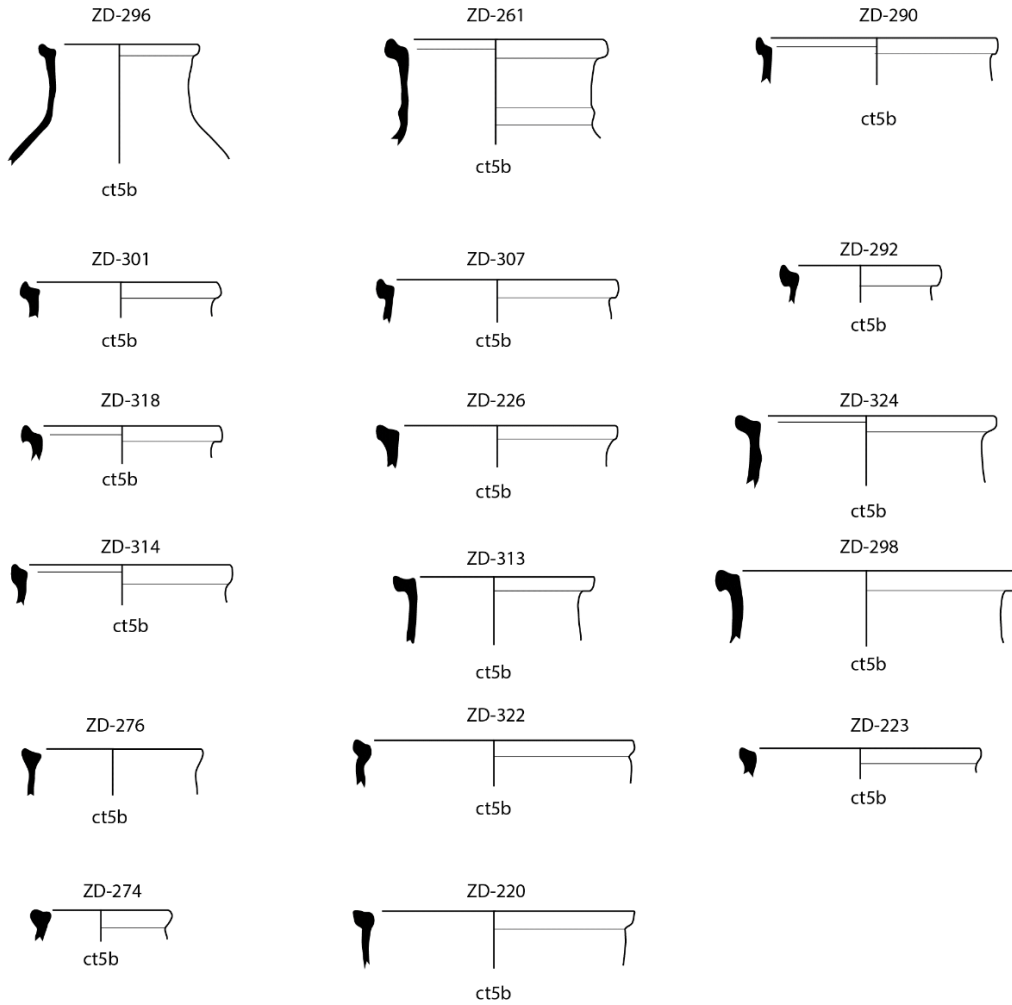

Pot 11-1

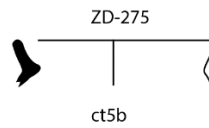

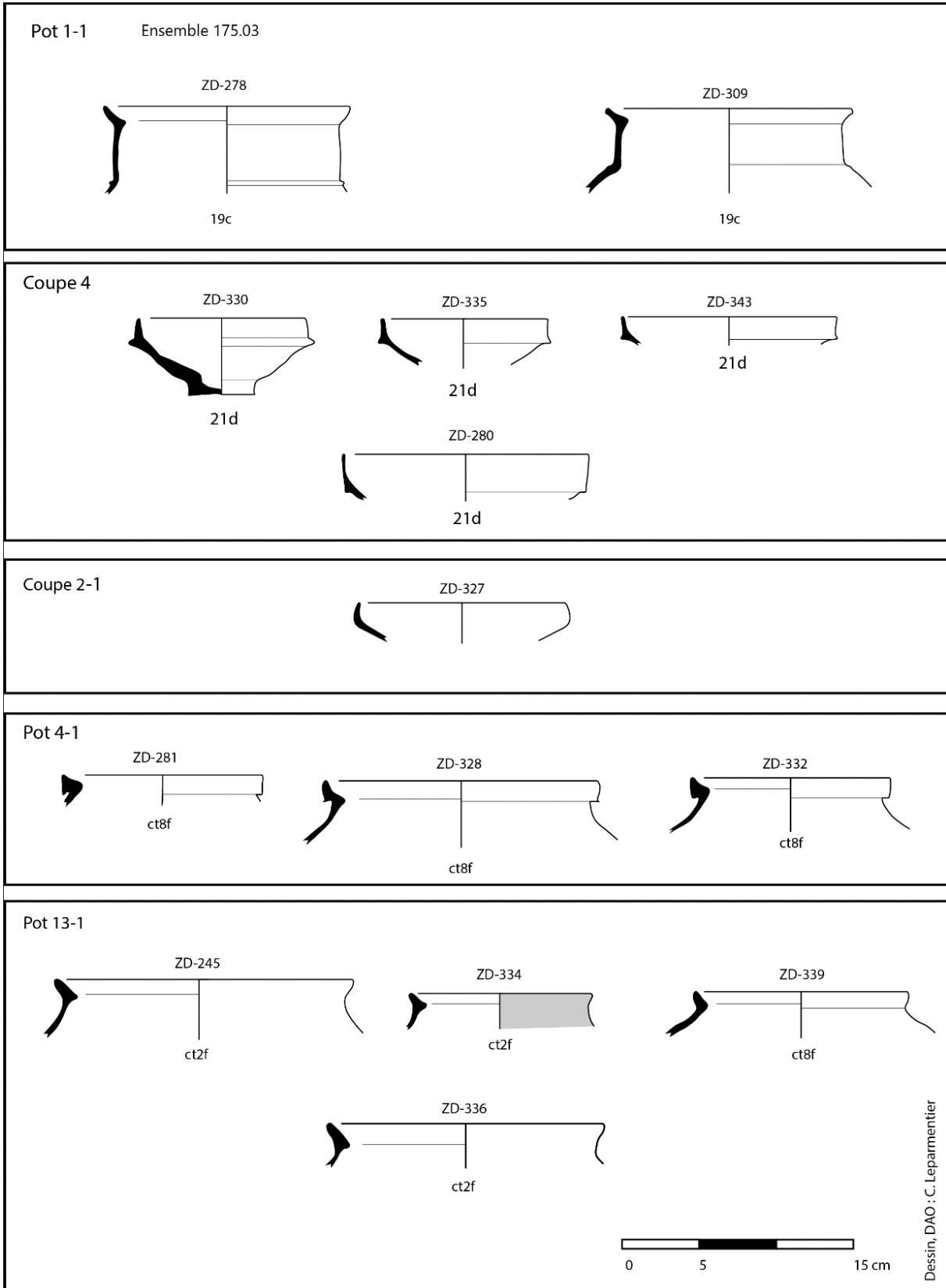

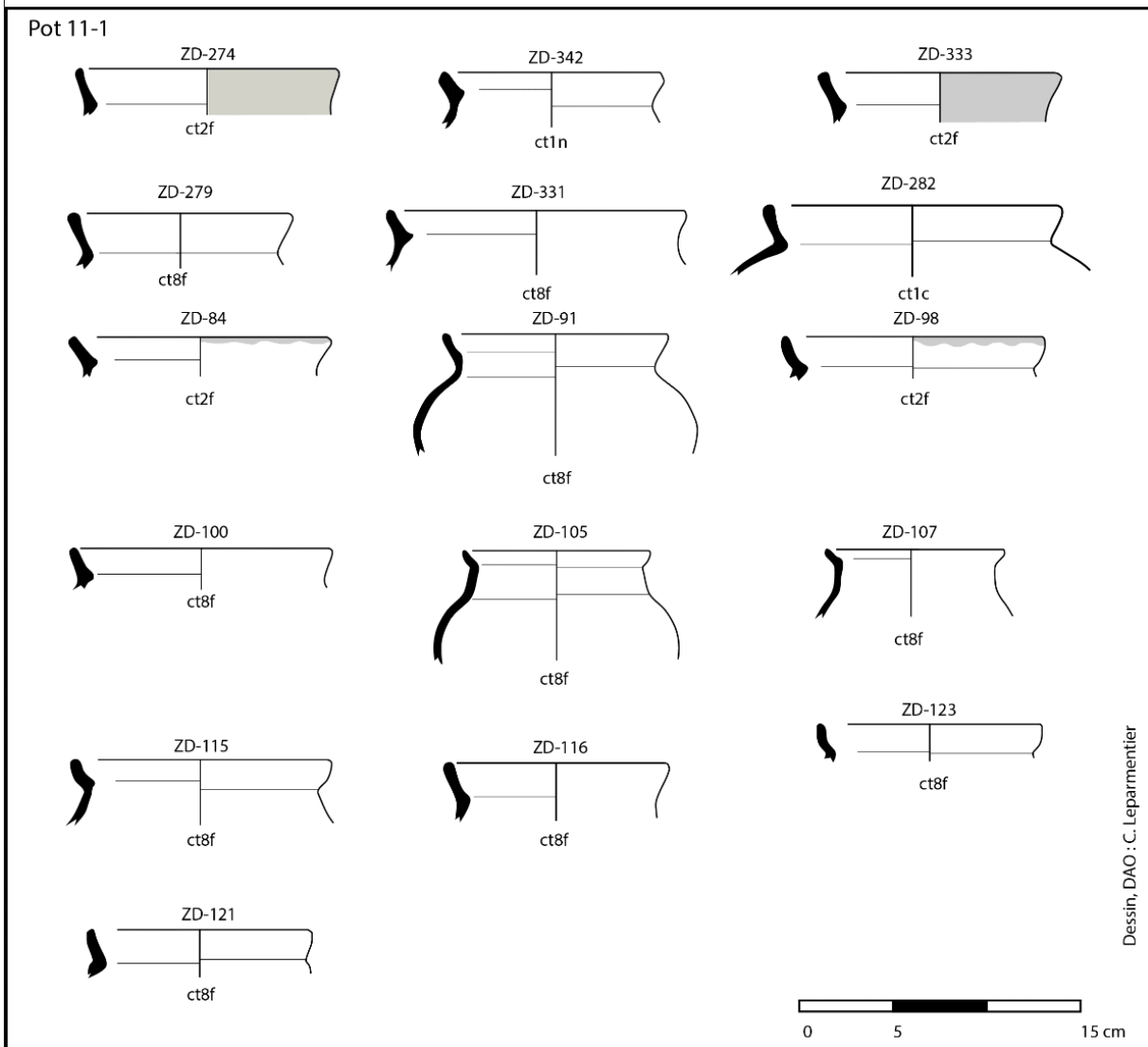
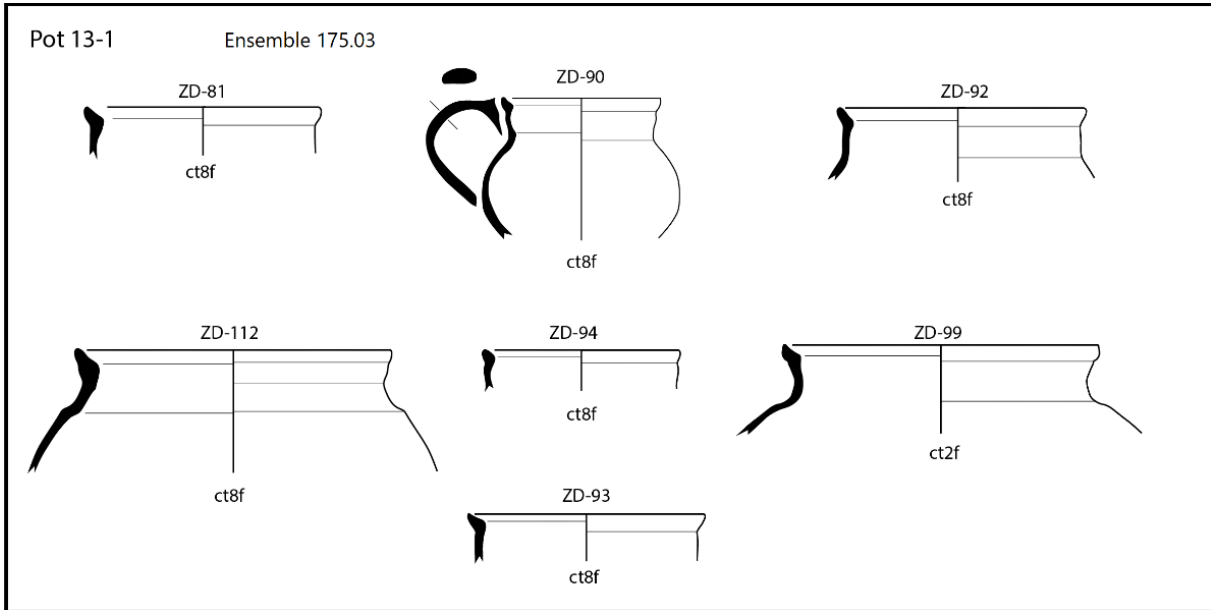

• *REFERENCES UTILES*

Claude 2009

Claude C. – Panorama des productions céramiques médiévales en pâte rouge de Dourdan (Essonne), *Revue Archéologique d'Île-de-France*, 2 : 235-252.

Dufour, Claude et Dhénin 1997

Dufour J.-Y., Claude C. et Dhénin M. – Une maison de ville du bas Moyen Âge à Étampes (Essonne), rue de la Roche-Plate, *Revue Archéologique du Centre de la France*, 36 : 175-188.

Husi 2003a

Husi P. (dir.) – *La céramique médiévale et moderne du Centre-Ouest de la France (11e-17e s.). Chrono-typologie de la céramique et approvisionnement de la vallée de la Loire moyenne*, 20e supplément à la Revue Archéologique du Centre de la France, FERACF, Tours, 1 cédérom, 110 p. [[En ligne](#)].

Husi 2003b

Husi P. – Chrono-typologie de la céramique de Tours et réseaux d'approvisionnement de la ville, *in* : Husi 2003a : 23-38.

Husi 2003c

Husi P. – Premières conclusions : essai de détermination des réseaux d'approvisionnement et des « aires céramique » dans le Centre-Ouest de la France, *in* : Husi 2003a : 83-90.

Lefèvre 2009

Lefèvre A. – La céramique du début du Moyen Âge (XIe-XIIe s.) du Sud des Yvelines : les sites de Bullion (rue de Noncienne) et Sonchamp (déviation de la route nationale 10), *Revue Archéologique d'Île-de-France*, 2 : 221-234.

Massat, Randoïn et Sellès 1996

Massat T., Randoïn B. et Sellès H. – *Devant le portail Royal. Fouille archéologique du parvis de la cathédrale de Chartres. Catalogue de l'Exposition du 8 juillet 1995 au 28 avril 1996 à la Maison de l'Archéologie de Chartres*, Ville de Chartres, Chartres, 60 p.

Ravoire 2008b

Ravoire F. – Étude d'un ensemble de céramiques du XVIe s. provenant d'un dépotoir domestique à Ivry-sur-Seine (Val-de-Marne), *Revue archéologique d'Île-de-France*, 1 : 379-396.